



NorStone
design

Trio

Très beau meuble vidéo. Conçu pour accueillir un abondant matériel vidéo (lecteur DVD, amplificateur, magnétoscope...) ainsi qu'un téléviseur 16:9 82 cm, ou un écran plasma. Construction en acier laqué et verre trempé ; embase chêne clair.



Caractéristiques

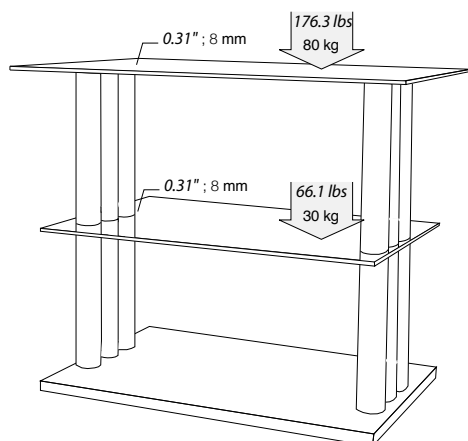

Construction : Acier laqué époxy gris métallisé et médium massif.
Étagères en verre trempé clair.
Base : chêne clair.

Charge maximale : Dessus : 80 kg
Étagère interne : 30 kg

Dimensions : Externes : L775 x P490 x H665 mm
Étagère interne : L550 x P430 mm
Étagère du haut : L775 x P490 mm
Hauteur entre étagères : a : 310 mm
b : 295 mm

Packaging : Livré démonté dans un carton plat.
Accessoires fournis : visserie, plan et outillage nécessaires au montage.

Packaging marron
Dimensions : L880 x P550 x H140 mm
Poids total : 28 kg
Poids net : 25,6 kg
Nombre d'étiquettes : 1 devant et 1 derrière

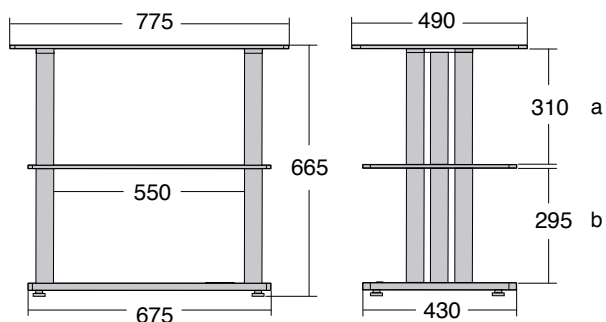

Détails

Dans la même gamme :



Trio AV