



NorStone
design

Trio AV

Très beau meuble vidéo. Conçu pour accueillir un abondant matériel vidéo (lecteur DVD, amplificateur, magnétoscope...), ainsi que votre écran plasma.

Construction en acier laqué et verre trempé ; embase finition chêne clair.



Caractéristiques

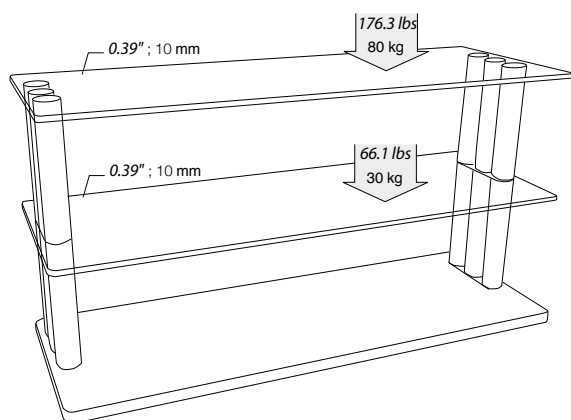

Construction : Acier laqué époxy gris métallisé et médium massif.
Étagères en verre trempé transparent.
Base : chêne clair.

Charge maximale : Dessus : 80 kg
Étagère interne : 30 kg

Dimensions : Externes : L1100 x P400 x H570 mm
Étagère interne : L975 x P400 mm
Étagère du haut : L1100 x P400 mm
Hauteur entre étagères : a : 260 mm
b : 260 mm

Packaging : Livré démonté dans un carton plat.
Accessoires fournis : visserie, plan et outillage nécessaires au montage.

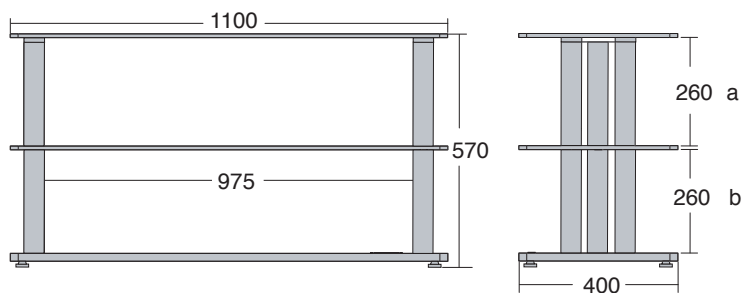

Packaging marron
Dimensions : L1210 x P485 x H150 mm
Poids total : 38,5 kg
Poids net : 35,8 kg
Nombre d'étiquettes : 1 devant et 1 derrière