



NorStone
design

Più

Ce meuble audio-vidéo a le talent de combiner un design élégant et une architecture optimisée pour les applications audio haut de gamme. Sa ligne intemporelle trouve naturellement sa place dans votre décor intérieur. Les appareils sont facilement accessibles et refroidis par le dégagement arrière. Ses dimensions et sa conception lui permettent d'accueillir une chaîne hi-fi ou un ensemble home-cinéma avec une platine vinyle ou éventuellement un téléviseur de 63 cm sur l'étagère supérieur.



Caractéristiques

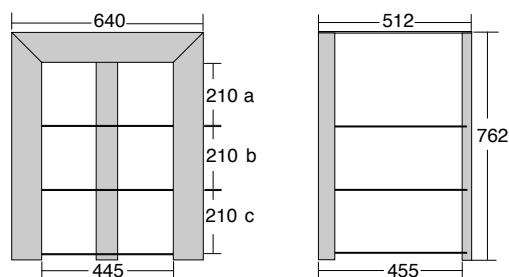
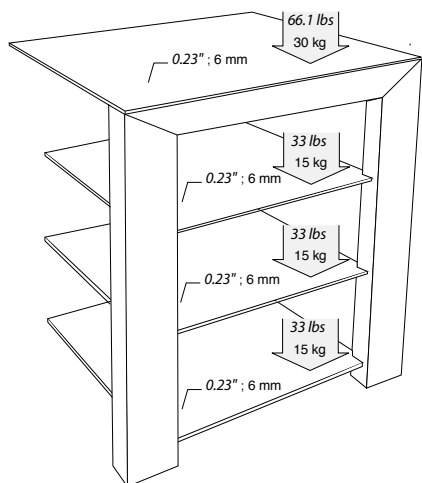

Construction : Médium massif et acier.
Finition chêne clair.
Étagères en verre laqué noir.

Charge maximale : Dessus : 30 kg
Étagères internes : 15 kg

Dimensions : Externes : L640 x P512 x H762 mm
Étagères internes : L445 x P455 mm
Étagère du haut : L640 x P512
Hauteur entre étagères : a : 210 mm
b : 210 mm
c : 210 mm

Packaging : Livré démonté dans un carton plat.
Accessoires fournis :
visserie, plan et outillage nécessaires
au montage.

Packaging marron.
Dimensions : L810 x P680 x H110 mm
Poids total : 26,7 kg
Poids net : 21,8 kg
Nombre d'étiquettes : 1 devant et 1 derrière.

Couleurs :



Chêne clair
Verre laqué noir



Laqué noir
Verre laqué noir

Détails



Finition laqué noir

Dans la même gamme :



Più AV