



NorStone
design

Eker 5

Déclinaison de la gamme Eker, l'Eker 5 est un meuble audio-vidéo très élégant. De finition noir laqué, il allie esthétique et fonctionnalité afin d'intégrer au mieux les électroniques dans votre intérieur.



Caractéristiques

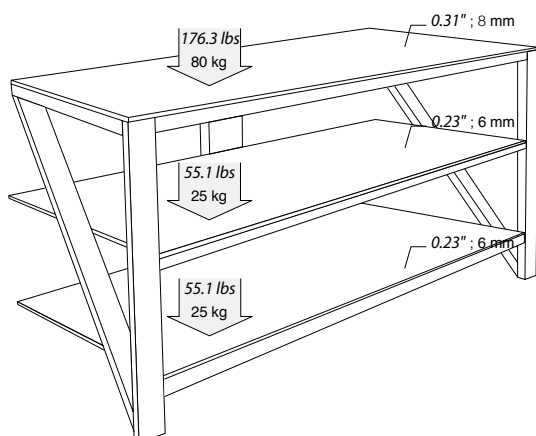

Construction : Acier laqué époxy noir.
Étagères en verre trempé laqué noir.

Charge maximale : Dessus : 80 kg
Étagères internes : 25 kg

Dimensions : Externes : L1030 x P500 x H550 mm
Étagères internes : L950 x P485 mm
Étagère du haut : L1030 x P500
Hauteur entre étagères : a : 210 mm
b : 216 mm

Packaging : Livré démonté dans un carton plat.
Accessoires fournis :
visserie, plan et outillage nécessaires
au montage.

Packaging marron
Dimensions : L1150 x P620 x H105 mm
Poids total : 32,2 kg
Poids net : 28,6 kg
Nombre d'étiquettes : 1 devant et 1 derrière

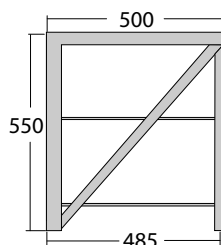
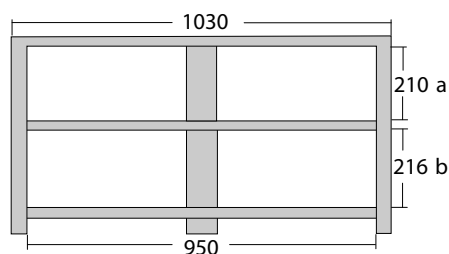

Details

