



NorStone
design

Century

Le Century, métissage de texture et de matériaux allie la chaleur de la finition cuir et la pureté des étagères en verre laqué blanc. Ce meuble est un must pour les passionnés de design. Le Century demeure néanmoins un produit pour les fanatiques d'audio et vidéo.

Il mélange toutes les spécificités pour assurer la meilleure performance des appareils électroniques. Les téléviseurs et autres appareils Home Cinéma sont soigneusement placés sur les larges et profondes étagères : un guide câble discret assure un aménagement impeccable et efficace des câbles.



Caractéristiques

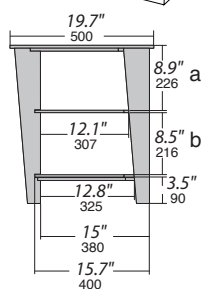
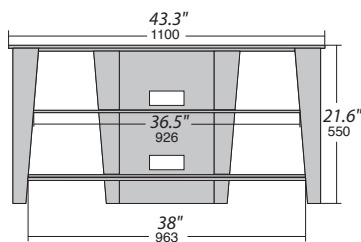
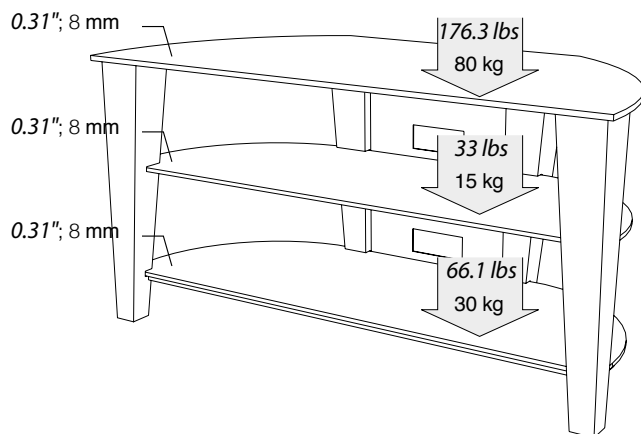

Construction : Médium avec finition cuir noir ou chocolat piqué blanc.
Étagères en verre trempé laqué blanc.

Charge maximale: Étagère supérieure : 80 kg
Étagère interne : 15 kg
Étagère du bas : 30 kg

Dimensions : Externes : L1100 x H550 x P500 mm
Étagère supérieure : L1100 x P500 mm
Étagères internes : a : L926 x P380 mm
b : L963 x P380 mm
Hauteur entre étagères :
a : 226 mm
b : 216 mm

Packaging : Livré démonté dans un carton plat.
Accessoires fournis : visserie, plan et outillage nécessaires au montage.

Packaging : carton.
Poids total : 40,5 kg
Poids net : 37,5 kg
Nombre d'étiquettes : 1 devant et 1 derrière.



Détails

