

Complément idéal au meuble Century, ce pied pour enceinte offre un design résolument universel.

La ligne Century se caractérise par des formes dynamiques et par un subtil métissage de matériaux. L'alliance du cuir piqué et du verre laqué blanc saura apporter une touche d'élégance intemporelle.

Le Century Stand met en valeur vos enceintes en assurant une stabilité essentielle à une bonne restitution sonore.



Caractéristiques

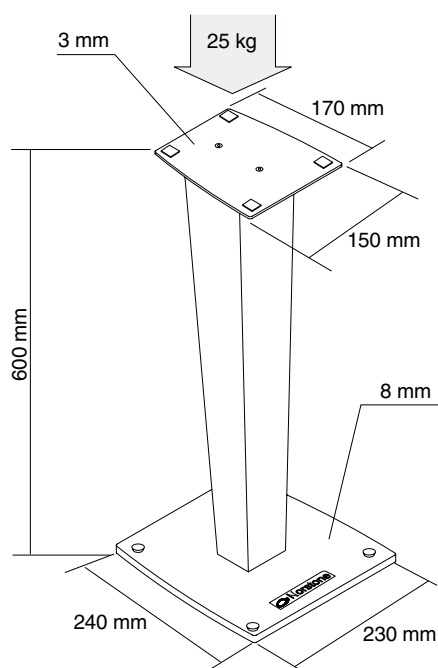

Design : Montant en cuir noir piqué
Plateau supérieur en acier. Finition noir brillant
Embase en verre trempé laqué blanc
Passe câbles
Patins en caoutchouc
Livré démonté

Charge maximale : 25 kg

Dimensions : Externes (L x H x P) : 230 x 600 x 240 mm
Étagère supérieure (L x P) : 150 x 170 mm

Accessoires : Visserie, plan et outillage nécessaires au montage.

Packaging : Dimensions (L x H x P) : 620 x 150 x 300 mm
Couleur : blanc
Qté / carton : 2
Poids net : 6 kg
Poids brut : 7,1 kg
Code EAN : 3760108801486

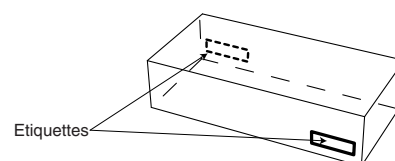

Détails

Dans la même ligne:



Cuir noir



Cuir chocolat



Century