



NorStone  
design

# Bergen

Sa ligne élégante et sa finition racée laissent deviner une architecture entièrement dédiée aux performances audiophiles.

Modulaire, chaque étagère est indépendante et découplée par des pointes. Ce meuble devient un précieux allié dans la chasse aux vibrations dans l'électronique qui trouble l'image sonore (effets microphoniques des condensateurs et de certains composants actifs). Reposant sur trois points, chaque niveau est structurellement stable. Les tablettes en verre reposent sur des patins amortisseurs anti-dérapants. Les contre-pointes disposent d'un amortisseur souple antidérapant adapté aux surfaces fragiles (parquets).



## Caractéristiques

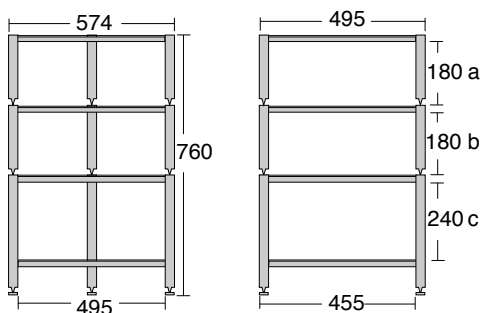
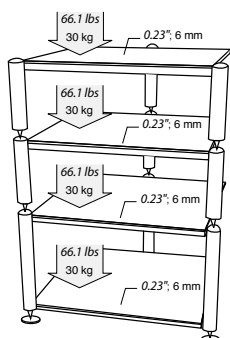

Construction : Acier laqué époxy noir brillant.  
Étagères en verre trempé laqué noir.

Charge maximale : Dessus : 30 kg  
Étagères internes : 30 kg

Dimensions : Externes : L574 x P495 x H760 mm  
Étagères internes : L495 x P455 mm  
Étagères du haut : L574 x P495 mm  
Hauteur entre étagères :  
a : 180 mm  
b : 180 mm  
c : 240 mm

Packaging : Livré démonté dans un carton plat.  
Accessoires fournis : visserie, plan et outillage nécessaires au montage.

Packaging marron.  
Dimensions : L650 x P570 x H100 mm  
Poids total : 19,2 kg  
Poids net : 17,2 kg  
Nombre d'étiquettes : 1 devant et 1 derrière.

## Détails



Dans la même gamme :



Bergen AV