



NorStone
design

Bergen AV

Sa ligne élégante et sa finition racée laissent deviner une architecture entièrement dédiée aux performances audiophiles. Modulaire, chaque étagère est indépendante et découplée par des pointes. Ce meuble devient un précieux allié dans la chasse aux vibrations dans l'électronique qui trouble l'image sonore (effets microphoniques des condensateurs et de certains composants actifs). Les tablettes en verre reposent sur des patins amortisseurs anti-dérapants. Les contre-pointes disposent d'un amortisseur souple anti-dérapant adapté aux surfaces fragiles (parquets). Conçu pour accueillir un téléviseur, ou un écran plasma ainsi qu'un abondant matériel vidéo (lecteur DVD, amplificateur, magnétoscope...). Ce meuble peut aussi accueillir un système audio haut de gamme comprenant de nombreux appareils.



Caractéristiques

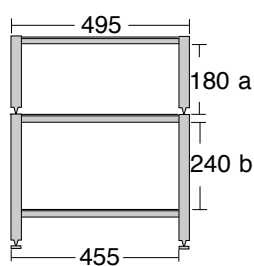
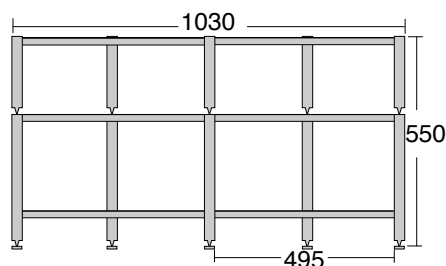
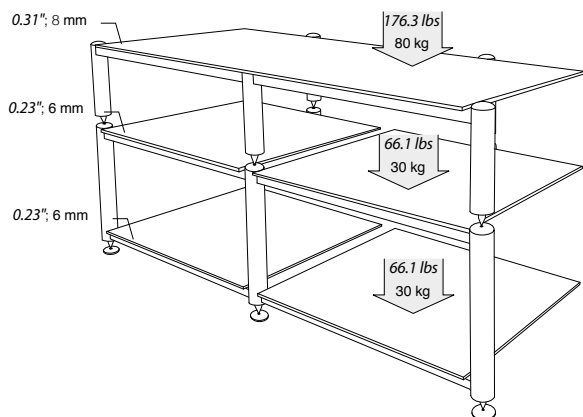

Construction : Acier laqué époxy noir brillant.
Étagères en verre trempé laqué noir.

Charge maximale : Dessus : 80 kg (le poids doit être également réparti ou majoritairement sur l'avant).
Étagères internes : 30 kg

Dimensions : Externes : L1030 x P495 x H550 mm
Étagères internes : L495 x P455 mm
Étagère du haut : L951 x P455 mm
Hauteur entre étagères :
a : 180 mm
b : 240 mm

Packaging : Livré démonté dans un carton plat.
Accessoires fournis :
visserie, plan et outillage nécessaires
au montage.

Packaging marron.
Dimensions : L1130 x P540 x H135 mm
Poids total : 30,7 kg
Poids net : 28,6 kg
Nombre d'étiquettes : 1 devant et 1 derrière

Détails



Dans la même gamme :



Bergen